

Киоск самообслуживания для остановок «Smart»

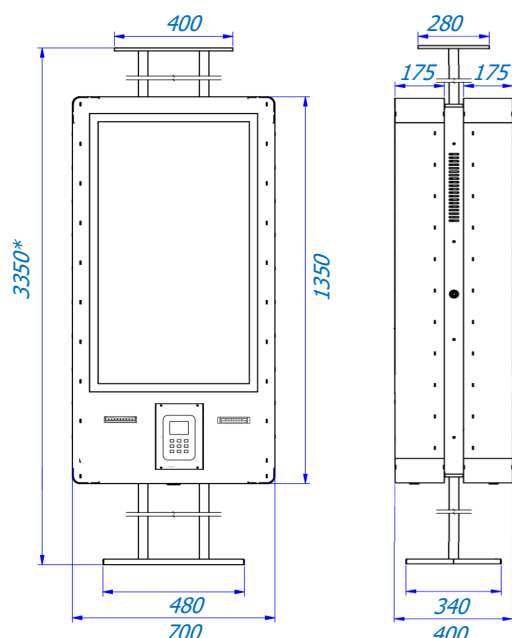

Киоск самообслуживания «Smart» используется на городских остановках с целью повышения удобства пользования и популярности общественного транспорта, его интернационализации и роста туристической привлекательности городов.

Фронтальная сторона киоска оборудована сенсорным интерактивным экраном, устройствами приема наличных средств и банковских карт, сканером отпечатков пальцев и камерой видеонаблюдения, а тыльная – мультимедийным рекламным монитором повышенной яркости.

Базовая комплектация:

Мониторы:
 SR-LCD-420HD (42", яркость 1000 НИТ) – фронтальная сторона,
 SR-LCD-420HD (42", яркость 1500 НИТ) – тыльная сторона;
 Сенсорная пленка: Проекционно-емкостная P-Cap TF ILITEK 43"
 Управляющая подсистема:
 MINI PC: Блок ALLVEND X55
 8GB DDR4, SSD128 Гб,
 WiFi 2,4 ГГц + 5 ГГц, 1000 Мбит/с Ethernet,
 GPU Intel HD Graphics, 2xHDMI.

Оptionальные комплектующие:

Модем: Промышленный маршрутизатор
 (1-2 sim, 2-4 порта Ethernet, 100-200 Mbit, LTE),
 Термопринтер: CUSTOM VKP80II,
 Купюроприемник: CashCode SM+кассета 1000 купюр,
 Сканер отпечатка пальца: Futronic FS80,
 POS терминал: Pos-терминал для вендинга PAX D200
 Видекамера: Камера видеонаблюдения для ATM-P188

Технические характеристики:

Габаритные размеры (мм): 1350 (В) x 700 (Ш) x 400 (Г)
 Материал: Сталь 1,5 мм
 Защита от взлома: Замок врезной Гранит 1.06.01
 Электропитание: 220В, макс. потребляемая мощность: 120 Вт
 Нароботка на отказ: >90 000 час

Функциональные возможности:

- ✓ Показ справочной информации, расписания движения транспорта, навигационных карт, новостей, контактных сведений.
- ✓ Двусторонняя связь с возможностью онлайн-проверки местонахождения транспорта, данных по базам абонентов, передачи обращений пользователей.
- ✓ Трансляция информационных и рекламных видеороликов, баннеров, отправка SMS, печать рекламы на чеках.
- ✓ Вызов экстренных служб (МЧС, полиция, скорая помощь).
- ✓ Раздача Wi-Fi.
- ✓ Распознавание абонентов по отпечатку пальца, получение персональных данных.
- ✓ Распознавание клиентов по лицу (опционально).
- ✓ Прием и передача заявок, проведение социальных опросов.
- ✓ Покупка билетов и проездных, бронирование и оплата путевок, номеров.
- ✓ Оплата услуг, пополнение балансов, погашение штрафов, кредитов.
- ✓ Заказ и оплата товаров, продуктов, абонементов.
- ✓ Прием наличных денежных средств с возможностью отправки сдачи на банковскую карту, электронный кошелек, либо оплату различных услуг.
- ✓ Оплата пластиковой картой с поддержкой чипа, магнитной полосы и бесконтактной технологии (NFC).
- ✓ Оплата отпечатком пальца (биометрическая система идентификации и расчетов FINGER).
- ✓ Выдача талонов, квитанций и их дубликатов, печать QR-кодов.
- ✓ Подключение к единому фискальному серверу.
- ✓ Проверка статусов совершенных транзакций.
- ✓ Видеофиксация клиентов (опционально)
- ✓ Для людей с ограниченными возможностями: звуковое сопровождение касаний, масштабирование элементов экрана, повышение контрастности дизайна, перенос функциональных кнопок в нижнюю часть экрана, голосовое управление.